



**Εγχειρίδιο Οδηγιών Χρήσης
Για το ημιαυτόματο αεροβόλο Πιστόλι CO2
Winchester μοντέλο 11 διαμετρήματος 4,5 mm**



WINCHESTER
RIFLES AND SHOTGUNS

Μοντέλο 11 αεροβόλο CO2 4,5 mm BB
Από τη Daisy Outdoor Products

ΣΗΜΑΝΤΙΚΟ !



Για να διασφαλίσετε ασφαλή λειτουργία, οποιοσδήποτε χρήστης αυτού του όπλου πρέπει να διαβάσει και να κατανοήσει αυτό το εγχειρίδιο προτού χρησιμοποιήσει αυτό το όπλο. Εάν παραλείψετε να ακολουθήσετε τις οδηγίες και να λάβετε υπόψη τις επισυμάνσεις σ' αυτό το εγχειρίδιο, μπορεί να προξενήσει υλικές ζημιές, προσωπικό τραυματισμό και/ή θάνατο.

Αυτό το εγχειρίδιο πάντα πρέπει να συνοδεύει αυτό το όπλο και να μεταφέρεται μαζί του σε περίπτωση αλλαγής ιδιοκτησίας.

ΠΡΟΕΙΔΟΠΟΙΗΣΗ: Να κρατάτε αυτό το όπλο μακριά από την προσέγγιση παιδιών, από μη εξουσιοδοτημένα άτομα και από άλλους που δεν έχουν εμπειρία με την ασφαλή χρήση των όπλων.



ΠΡΟΕΙΔΟΠΟΙΗΣΗ:

ΑΥΤΟ ΤΟ ΟΠΛΟ ΜΠΟΡΕΙ ΝΑ ΠΡΟΞΕΝΗΣΕΙ ΘΑΝΑΤΟ ΕΑΝ ΧΡΗΣΙΜΟΠΟΙΗΘΕΙ ΛΑΘΕΜΕΝΑ Η ΑΠΡΟΣΕΚΤΑ. ΔΙΑΒΑΣΕΤΕ ΚΑΙ ΑΚΟΛΟΥΘΗΣΕΤΕ ΠΡΟΣΕΚΤΙΚΑ ΤΙΣ ΟΔΗΓΙΕΣ. ΝΑ ΜΗ ΤΟΠΟΘΕΤΗΣΕΤΕ ΜΕΣΑ ΣΤΟ ΟΠΛΟ ΤΟΝ ΓΕΜΙΣΤΗΡΑ ΠΟΥ ΠΕΡΙΕΧΕΙ ΒΛΗΜΑΤΑ ΜΕΧΡΙ ΤΗ ΣΤΙΓΜΗ ΠΟΥ ΕΙΣΤΕ ΕΤΟΙΜΟΣ ΝΑ ΠΥΡΟΒΟΛΗΣΕΤΕ. ΕΑΝ ΤΟΠΟΘΕΤΗΣΕΤΕ ΜΕΣΑ ΣΤΟ ΟΠΛΟ ΓΕΜΙΣΤΗΡΑ ΠΟΥ ΠΕΡΙΕΧΕΙ ΒΛΗΜΑΤΑ ΚΑΙ ΨΤΕΡΑ ΑΠΟΦΑΣΙΣΕΤΕ ΝΑ ΜΗ ΠΥΡΟΒΟΛΗΣΕΤΕ, ΕΙΤΕ ΑΦΑΙΡΕΣΕΤΕ ΤΑ ΒΛΗΜΑΤΑ ΜΕ ΤΟ ΧΕΡΙ Η ΠΥΡΟΒΟΛΗΣΕΤΕ ΤΑ ΥΠΟΛΟΙΠΑ ΒΛΗΜΑΤΑ ΠΡΟΣ ΑΣΦΑΛΗ ΣΤΟΧΟ. ΕΝΑ ΑΔΕΙΟ ΟΠΛΟ ΧΩΡΙΣ ΑΜΠΟΥΛΕΣ CO₂ ΣΤΟ ΟΠΟΙΟ ΕΧΕΙ ΕΝΕΡΓΟΠΟΙΗΘΕΙ Η ΑΣΦΑΛΕΙΑ ΕΙΝΑΙ ΑΣΦΑΛΕΣΤΕΡΟ.



Αυτό το σύμβολο προειδοποίησης δείχνει σημαντικά μηνύματα που αφορούν την ασφάλεια σ' αυτό το εγχειρίδιο. Όταν δείτε αυτό το σύμβολο, να είστε προσεκτικός για τη δυνατότητα προσωπικού τραυματισμού και να διαβάσετε το μήνυμα που ακολουθεί.

Το πιστόλι Winchester Μοντέλο 11 πυροβολεί με πολύ μεγαλύτερη ενέργεια στο στόμιο της κάννης από τα περισσότερα όπλα που χρησιμοποιούν βλήματα μολυβένια ή BB. Να είστε εξαιρετικά προσεκτικός όταν χειρίζεστε αυτό το όπλο.

Παρόλο ότι το καινούργιο σας όπλο της Winchester δεν είναι ένα πυροβόλο όπλο, διαθέτει θανάσιμη δυνατότητα και πρέπει να χρησιμοποιείται με τον σεβασμό που αρμόζει σε ένα κανονικό πυροβόλο όπλο. Όπως ένα πυροβόλο όπλο, το αεροβόλο πιστόλι της Winchester μοντέλο 11 όταν χρησιμοποιείται λαθεμένα και απρόσεκτα, μπορεί να σκοτώσει ή να τραυματίσει σοβαρά τον σκοπευτή ή άλλα άτομα. Πάντα να θυμάστε ότι το πρώτο και πιο σημαντικό χαρακτηριστικό ασφάλειας οποιουδήποτε όπλου είναι ο σκοπευτής.

Όλες οι ασφάλειες είναι μηχανικές συσκευές και ο σκοπευτής είναι ο μόνος παράγοντας του συστήματος που έχει τη δυνατότητα να καταστήσει το όπλο ασφαλές ή ανασφαλές. Να μην βασίζεστε στους μηχανισμούς ασφάλισης, προβλέψτε και αποφύγετε καταστάσεις που θα μπορούσαν να οδηγήσουν σε ατυχήματα.



Τα όπλα διαφέρουν στη λειτουργία τους και ποτέ δεν είστε έτοιμος να πυροβολήσετε με ένα όπλο εάν δεν είστε λεπτομερώς εξοικειωμένος μ' αυτό.

Διαβάστε τις οδηγίες λειτουργίας που ακολουθούν και ΧΩΡΙΣ ΝΑ ΤΟΠΟΘΕΤΗΣΕΤΕ ΒΛΗΜΑΤΑ, μελετήστε προσεκτικά τα βήματα λειτουργίας πυροβολώντας με αμπούλα CO₂ κάμποσες φορές προς ασφαλή στόχο με το όπλο κενό. Έτσι θα μπορέσετε να μάθετε τη λειτουργία του Μοντέλου 11 της Winchester όπως πρέπει και με ασφάλεια.

ΠΡΙΝ ΤΗ ΛΕΙΤΟΥΡΓΙΑ

ΒΑΛΤΕ ΤΗΝ ΑΣΦΑΛΕΙΑ ΣΤΗ ΘΕΣΗ "SAFE" ΤΟΠΟΘΕΤΩΝΤΑΣ ΤΟΝ ΜΟΧΛΟ ΑΣΦΑΛΙΣΗΣ ΟΥΤΩΣ ΩΣΤΕ ΝΑ ΣΚΕΠΑΣΕΙ ΤΗ ΚΟΚΚΙΝΗ ΣΗΜΑΝΣΗ.

ΒΗΜΑΤΑ ΛΕΙΤΟΥΡΓΙΑΣ



ΠΡΟΕΙΔΟΠΟΙΗΣΗ:

Βεβαιωθείτε ότι το όπλο είναι στραμμένο προς ασφαλή κατεύθυνση.

Βήμα 1. Ενεργοποιείτε την ασφάλεια, να μη φαίνεται η κόκκινη σήμανση.

Βήμα 2. Τοποθετήστε αμπούλα CO₂.

Βήμα 3. Γεμίστε τον γεμιστήρα με maximum 16 βλήματα BBs διαμετρήματος 4,5 mm.

Βήμα 4. Σκοπεύστε προς ασφαλή στόχο.

Βήμα 5. Απενεργοποιήστε την ασφάλεια, να φαίνεται η κόκκινη σήμανση.

Βήμα 6. Πυροβολήστε.

Βήμα 7. Ενεργοποιείτε την ασφάλεια, να μη φαίνεται η κόκκινη σήμανση (Εικόνα 2).

Ποτέ μην φυλάγετε ένα όπλο γεμάτο. Όταν τελειώσετε τη σκοποβολή, σαν προληπτικό μέτρο ασφάλειας, πάντα να βάζετε την ασφάλεια στη θέση "SAFE" (S), να αφαιρείτε την αμπούλα CO₂ και τον γεμιστήρα. Να φυλάγετε το όπλο σε ασφαλές μέρος για να εμποδίσετε τη χρήση του από μη εξουσιοδοτημένα άτομα.

Βήμα 1. Ενεργοποιείτε την ασφάλεια. Δεν θα φαίνεται η κόκκινη σήμανση.

Εντοπίστε τον μηχανισμό ασφάλειας που βρίσκεται κάτω από τη σφύρα του όπλου. Σπρώξτε τον μοχλό ασφάλειας προς τα πάνω ούτως ώστε να τοποθετηθεί στη θέση «SAFE».

Δεν θα φαίνεται η κόκκινη σήμανση.

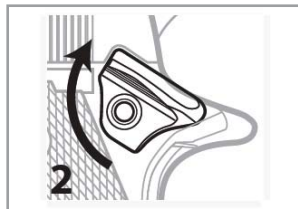

ΠΡΟΕΙΔΟΠΟΙΗΣΗ: Ακόμα και εάν η ασφάλεια είναι ενεργοποιημένη πρέπει να χειρίζεστε το όπλο με προσοχή. Να μην κατευθύνετε την κάννη προς οτιδήποτε δεν προτίθεστε να πυροβολήσετε.

ΣΗΜΕΙΩΣΗ: Να θυμάστε ότι η ασφάλεια είναι χειροκίνητη και όχι αυτόματη. Θα κάνει τη δουλειά της όταν κι' εσείς κάνετε τη δική σας. **Να θυμάστε ότι η καλύτερη ασφάλεια είναι ο προσεκτικός χειρισμός του όπλου**

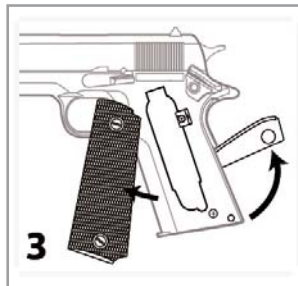

Βήμα 2. Τοποθετήστε αμπούλα CO2.

1. Τοποθετήστε την ασφάλεια στη θέση "SAFE" (S). Να μη φαίνεται η κόκκινη σήμανση (Εικόνα 2).
2. Αφαιρέστε το αριστερό πλακίδιο της λαβής σηκώνοντας το από την κάτω πλευρά της λαβής. Αναστρέψτε τον μοχλό διάτρησης όπως φαίνεται στην εικόνα 3.
3. Μετακινήστε τον μοχλό διάτρησης πλήρως στην ανοιχτή θέση όπως φαίνεται στην (Εικόνα 4).
4. Τοποθετήστε μια αμπούλα CO2 12 γρ. πλήρως μέσα στον κενό χώρο της λαβής με το πλατύ άκρο της στο κατώτερο μέρος του κενού χώρου της λαβής. Το λεπτό άκρο της αμπούλας CO2 πρέπει να εφάπτεται στην ακίδα διάτρησης (Εικόνα 5).
5. Μετακινήστε τον μοχλό διάτρησης πλήρως προς πάνω όπως φαίνεται στην εικόνα 6.
6. Κλείστε το μοχλό διάτρησης πλήρως και ξανατοποθετήστε το πλακίδιο της αριστερής λαβής (Εικόνα 7)

Σημείωση: Μικρή διαρροή CO2 μπορεί να συμβεί κατά τη διάτρηση της αμπούλας CO2.

Σημείωση: Συνιστούμε να χρησιμοποιείτε άριστης ποιότητας αμπούλες CO2 12 γραμμαρίων. Η χρησιμοποίηση άλλων μεγεθών αμπουλών CO2 μπορεί να μη χωρούν κατάλληλα και εάν πιέσετε την τοποθέτησή τους είναι δυνατό να προκληθεί σοβαρή βλάβη στο όπλο. Η χρησιμοποίηση αερίων διαφορετικών από το CO2 μπορεί να έχει σαν αποτέλεσμα μια έκρηξη ή το σπάσιμο του όπλου, προξενώντας σοβαρό τραυματισμό.

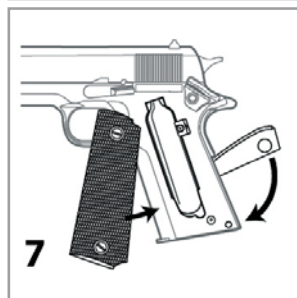
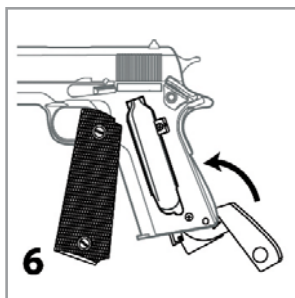
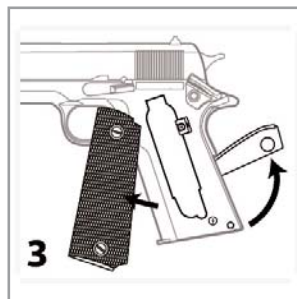

ΒΗΜΑ 3: Για να τοποθετήσετε στον γεμιστήρα 16 βλήματα BB

1. Στρέψτε την κάννη προς ασφαλή κατεύθυνση. Διασφαλίστε ότι η ασφάλεια είναι ενεργοποιημένη (να μή φαίνεται η κόκκινη σήμανση). Βλέπε Βήμα λειτουργίας 1.
2. Αφαιρέσετε από το όπλο τον άδειο γεμιστήρα πιέζοντας το κουμπί απελευθέρωσης του. Τότε ο γεμιστήρας μπορεί να αφαιρεθεί πλήρως από τη βάση της λαβής (Εικόνα 8).
3. Μετακινήστε το έμβολο του γεμιστήρα προς τα κάτω, κλειδώστε το μέσα εγκοπή και κρατήστε το στη θέση αυτή όπως φαίνεται στην εικόνα 9. **Σημείωση:** Διασφαλίστε ότι το έμβολο μένει σταθερά μέσα στην εγκοπή του γεμιστήρα πριν τοποθετήσετε τα BBs στη θύρα τροφοδοσίας.
4. Έχοντας το έμβολο του γεμιστήρα ασφαλισμένο στην εγκοπή, μπορείτε να τοποθετήσετε μέσω της θύρας τροφοδοσίας στον γεμιστήρα έως 16 ατσάλινα σφαιρικά βλήματα BBs (Εικόνα 9).



ΠΡΟΕΙΔΟΠΟΙΗΣΗ: Να χρησιμοποιείτε μόνο βλήματα BBs κατασκευασμένα από την Daisy® ή παρόμοια ποιότητα BBs. Να μη χρησιμοποιείτε βλήματα μολυβένια, ψήφους, φούντες, σφαιρίδια από ρουλεμαν ή άλλα ξένα αντικείμενα γιατί μπορούν να προξενίσουν τραυματισμό σε κάποιον ή να μπλοκάρουν και να χαλάσουν το όπλο.

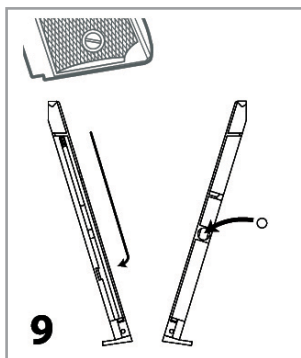

5. Αφού έχετε τοποθετήσει στον γεμιστήρα συνολικά 16 βλήματα BB, απελευθερώστε αργά το έμβολο του γεμιστήρα και αφήστε το να καθίσει πάνω στα BBs. Αυτό θα επιτρέψει στα BBs να τεθούν υπό την ένταση του ελατηρίου. Να μην αφήσετε το έμβολο να πέσει απότομα πάνω στα BBs.

ΠΡΟΕΙΔΟΠΟΙΗΣΗ:

Όταν γεμίσει ο γεμιστήρας με 16 βλήματα BBs , μπορείτε να τον τοποθετήσετε μέσα στο πιστόλι βάζοντας πρώτα το μπροστινό του άκρο μέσα στην υποδοχή στη βάση της λαβής. Όταν μπει στη θέση του ο γεμιστήρας το όπλο θεωρείται γεμάτο και χρειάζεται μεγάλη προσοχή στον χειρισμό του. Κρατήστε το όπλο στραμμένο προς ασφαλή κατεύθυνση. Ποτέ μη κατευθύνετε την κάννη προς οποιονδήποτε.

Σημαντικό: Βεβαιωθείτε ότι ο γεμιστήρας έχει μπει πλήρως στη θέση του.

ΒΗΜΑ 4. Σκοπεύστε προς ασφαλή στόχο

Για είστε συνεπής σκοπευτής, να χρησιμοποιείτε τη σωστή εικόνα σκόπευσης κάθε φορά που πυροβολείτε με το πιστόλι. (Βλέπε εικόνα 10).

ΠΡΟΕΙΔΟΠΟΙΗΣΗ: Λόγω της δύναμης αυτού του αεροβόλου πιστολιού CO2 της Winchester, να είστε πολύ προσεκτικός στην επιλογή ασφαλούς στόχου και κατάλληλου αναχώματος. Να επιλέγετε στόχους και αναχώματα που δεν θα προξενήσουν εξοστρακισμούς. Ποτέ μην πυροβολείτε σε σκληρές επίπεδες επιφάνειες ή στην επιφάνεια νερού.

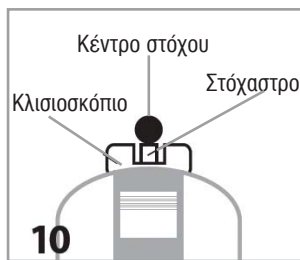

ΒΗΜΑ 5. Απενεργοποιήστε την ασφάλεια

Όταν διασφαλίσετε ότι ο στόχος, το ανάχωμα και ο περιβάλλον χώρος είναι ασφαλείς, τοποθετήστε την ασφάλεια στη θέση (F) σπρώχνοντας τον μοχλό ασφάλειας προς τα κάτω. (Θα φαίνεται η κόκκινη σήμανση). (Εικόνα 11). Στη συνέχεια οπλίστε τη σφύρα τραβώντας τη προς τα πίσω. (Εικόνα 12). Πιέζοντας τώρα τη σκανδάλη το όπλο θα πυροδοτήσει.

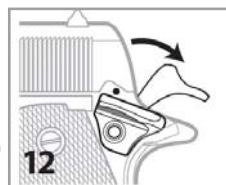

ΠΡΟΕΙΔΟΠΟΙΗΣΗ: Σ' αυτή την κατάσταση πρέπει να χειρίζεστε το όπλο σας με μεγάλη προσοχή γιατί όταν τραβήξετε τη σκανδάλη το όπλο θα πυροβολήσει ένα BB. Όταν πυροβολήσετε η σφύρα θα ξαναοπισθεί και το όπλο είναι πάλι έτοιμο να πυροδοτήσει μόλις πιέσετε τη σκανδάλη.

ΒΗΜΑ 6. Για να Πυροβολήσετε.

Διασφαλίστε ότι το στόμιο της κάννης είναι στραμμένο προς ασφαλή κατεύθυνση και αργά πιέστε τη σκανδάλη. Επειδή το μοντέλο 11 της Winchester είναι ημιαυτόματης λειτουργίας μετά τον πρώτο πυροβολισμό το όπλο ξαναοπισίζεται και είναι έτοιμο να πυροβολήσει το επόμενο βλήμα. . Αφού πυροβολήσετε και το τελευταίο βλήμα BB το κλείστρο θα παραμείνει κλειδωμένο στην ανοιχτή θέση.



ΒΗΜΑ 7. Ενεργοποιήστε την Ασφάλεια

Μπορείτε να επαναφέρετε το κλείστρο στην αρχική του θέση σπρώχνοντας κάτω τον μοχλό απελευθέρωσης του κλειστρου. (Εικόνα 13). Στη συνέχεια ενεργοποιήστε την ασφάλεια, σπρώχνοντας τον μοχλό ασφάλειας προς τα πάνω, **ΝΑ ΜΗ ΦΑΙΝΕΤΑΙ Η ΚΟΚΚΙΝΗ ΣΗΜΑΝΣΗ** (Εικόνα 14).

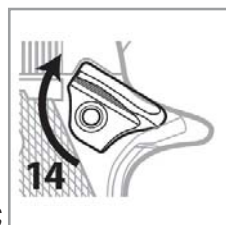

Εαν δεν εκτοξεύονται βλήματα



ΠΡΟΕΙΔΟΠΟΙΗΣΗ: Εάν κάποιο βλήμα ή BB δεν εκτοξεύεται αφού έχετε ακολουθήσει τα παραπάνω βήματα λειτουργίας, να μη θεωρήσετε ότι το όπλο είναι άδαιο. Κρατείστε το όπλο στραμμένο προς ασφαλή κατεύθυνση.

Κάνετε τους παρακάτω ελέγχους εαν δεν εκτοξεύονται βλήματα

1. Περιείχει ο γεμιστήρας βλήματα BB καλής ποιότητας διαμετρήματος 4,5 mm και ήταν τοποθετημένοι στο όπλο σωστά ? Εάν δεν περιείχε βλήματα τότε τοποθετήστε βλήματα BBs διαμετρήματος 4,5 mm και επαναλάβετε τα βήματα λειτουργίας.
2. Ήταν η ασφάλεια στη θέση "OFF" όταν τραβήξατε τη σκανδάλη ? Εάν η ασφάλεια δεν ήταν απενεργοποιημένη τότε σπρώξτε τον μοχλό ασφάλειας στη θέση "F" και επαναλάβετε τα βήματα λειτουργίας.
3. Υπήρχε καινούργια αμπούλα CO2. Εάν όχι τότε, ενεργοποιήστε την ασφάλεια, (να μη φαίνεται η κόκκινη σήμανση), τοποθετήστε νέα αμπούλα CO2 και επαναλάβετε τα βήματα λειτουργίας.
4. Αναφερθείτε στο εδάφιο "Χαρακτηριστικά CO2 " που ακολουθεί.
5. Εάν το όπλο εξακολουθεί να μην εκτοξεύει βλήματα αναφερθείτε στην παρακάτω προειδοποίηση.



ΠΡΟΕΙΔΟΠΟΙΗΣΗ: Εάν, μετά τους παραπάνω ελέγχους, το όπλο εξακολουθεί να μην εκτοξεύει βλήματα BBs, τότε υπάρχει κάποια δυσλειτουργία. Σ' αυτή τη περίπτωση η κατάσταση είναι επικίνδυνη διότι μπορεί να έχει παραμείνει κάποιο BB μέσα στο όπλο. Πάντα να χειρίζεστε το όπλο σαν είναι γεμάτο, Ποτέ μη κοιτάτε απευθείας μέσα στη κάννη. Αφαιρέστε τα βλήματα από τον γεμιστήρα και την αμπούλα CO2 και στείλτε το όπλο σε εξουσιοδοτημένο από την Daisy Outdoor Products οπλοουργό για επιθεώρηση.

Πως να αδειάσετε το όπλο

Όταν τελειώσετε τη σκοποβολή, πρέπει να αδειάσετε το όπλο πριν το φυλάξετε. Ενεργοποιήστε την ασφάλεια (να μη φαίνεται η κόκκινη σήμανση) και αφαιρέστε τις αμπούλες CO2 και τα βλήματα από τον γεμιστήρα.



ΠΡΟΕΙΔΟΠΟΙΗΣΗ: Παρόλο ότι έχετε τελειώσει τη διαδικασία αδειάσματος, συνεχίστε να θεωρείτε το όπλο σαν να είναι γεμάτο. Να μη σκοπεύετε σε κάτι που δεν προτίθεστε να πυροβολήσετε. Πάντα να τοποθετήτε τον μοχλό ασφάλειας στη θέση «SAFE» έως ότου είστε έτοιμος να πυροβολήσετε.

ΓΙΑ ΝΑ ΑΦΑΙΡΕΣΕΤΕ ΤΗΝ ΑΜΠΟΥΛΑ CO2.

1. Ενεργοποιήστε την ασφάλεια. Τοποθετήστε τον μοχλό ασφάλειας στη θέση «SAFE» (βλέπε βήμα λειτουργίας 1).
2. Έχοντας το στόμιο της κάννης στραμμένο προς ασφαλή κατεύθυνση και το πλακίδιο της αριστερής λαβής στη θέση του, περιστρέψτε αργά τον κοχλία διάτρησης της αμπούλας CO2 προς τα αριστερά μέχρι το τέλος αφήνοντας το εναπομένον αέριο να διαρρεύσει.
3. Αφαιρέστε το αριστερό πλακίδιο της λαβής σηκώνοντας το από την προεξοχή στο κάτω άκρο της λαβής.
4. Αφαιρέστε και πετάξτε όπως πρέπει την αμπούλα CO2.

Για να αφαιρέσετε τα βλήματα από τον γεμιστήρα

1. Ενεργοποιήστε την ασφάλεια. Τοποθετήστε τον μοχλό ασφαλείας στη θέση «SAFE» (βλέπε βήμα λειτουργίας 1).
2. Αφου βγάλετε τον γεμιστήρα (εικόνα 8), σπρώξτε το έμβολο του πλήρως στην ανοιχτή θέση.
3. Αναποδογυρίστε τον γεμιστήρα και αφήστε τα BBs να κυλίσουν έξω από τη θύρα τροφοδοσίας.
4. Επιθεωρήστε την εντομή του γεμιστήρα και εάν έχει παραμείνει κάποιο BB σπρώξτε το με ένα στυλό Ballpoint ή κατσαβίδι για να το βγάλετε από τον γεμιστήρα.



ΠΡΟΣΟΧΗ: Ποτέ να μην προσπαθήσετε να ξαναχρησιμοποιήσετε για οποιονδήποτε λόγο τις αμπούλες CO2.



ΠΡΟΕΙΔΟΠΟΙΗΣΗ:

Να μη θεωρήσετε ότι το όπλο δεν περιέχει βλήματα όταν ο γεμιστήρας έχει αφαιρεθεί από το όπλο. Παρόλον ότι προηγήθηκε η διαδικασία αδειάσματος συνεχίστε να χειρίζεστε το όπλο σαν να είναι γεμάτο. Να μη κατευθύνετε το όπλο προς οτιδήποτε δεν προτίθεστε να πυροβολήσετε. Πάντα να ενεργοποιείτε την ασφάλεια. Να μη φαίνεται η κόκκινη σήμανση.

Χαρακτηριστικά της αμπούλας CO2:

Υπάρχουν περιπτώσεις που ένα πιστόλι CO2 μπορεί να εκτεθεί σε ανώμαλες συνθήκες που είναι δυνατό να επηρεάσουν αρνητικά στην απόδοση του. Αυτές οι συνθήκες περιλαμβάνουν λειτουργία ή φύλαξη του όπλου σε θερμοκρασίες αξιοσημείωτα ανώτερες ή χαμηλότερες από τις κανονικές θερμοκρασίες του εξωτερικού χώρου (60 - 70 βαθμούς Fahrenheit) ή (15,5 - 21 βαθμούς Κελσίου), όπως επίσης και συνθήκες γρήγορων πυροβολισμών.

1. Μεγάλες θερμοκρασίες μπορούν να δημιουργήσουν μέσα στην αμπούλα CO2 πίεση που είναι αρκετά μεγαλύτερη από την κανονική πίεση λειτουργίας. Τέτοια αυξημένη πίεση μπορεί να εμποδίσει τον πυροβολισμό του πιστολιού και είναι δυνατό να έχει σαν αποτέλεσμα μόνιμης βλάβης στο όπλο. Η ανώτερη θερμοκρασία λειτουργίας ή αποθήκευσης δεν θα έπρεπε να υπερβαίνει τους 105 βαθμούς Fahrenheit (40 βαθμούς Κελσίου). Αυτή η θερμοκρασία μπορεί να επιτευχθεί εύκολα εάν το όπλο παραμείνει εκτεθειμένο απευθείας στις ηλιακές ακτίνες. Επομένως ο σκοπευτής δεν πρέπει να εκθέτει το πιστόλι σε καταστάσεις μεγάλων θερμοκρασιών ή απευθείας στις ηλιακές ακτίνες για εκτεταμένο χρονικό διάστημα.
2. Γρήγοροι πυροβολισμοί του όπλου θα προκαλέσουν μείωση της θερμοκρασίας στο αέριο CO2. Αυτό θα έχει σαν αποτέλεσμα χαμηλότερες ταχύτητες στα βλήματα και μπορεί να μειώσει την πίεση αερίου αρκετά ούτως ώστε το πιστόλι να μη πυροβολήσει. Αυτή η κατάσταση μπορεί να γίνει ειδικά εμφανής όταν πυροβολείτε με κρύο καιρό και μπορεί να αποφευχθεί αφήνοντας περισσότερο χρόνο μεταξύ των βολών. Αυτό επιτρέπει στο αέριο να αυξήσει τη θερμοκρασία και τη πίεση προσφέροντας κανονικές ταχύτητες.
3. Κατά τη διάρκεια γρήγορων πυροβολισμών, η ταχύτητα κάθε βολής στο στόμιο της κάννης αναμένεται να μειωθεί. Αυτό μπορεί να επηρεάσει αρνητικά την ευθυβολία. Επίσης, όσο γρηγορότερα πυροβολείτε, τόσο λιγότερες βολές θα έχετε για κάθε αμπούλα CO2.

4. Πρέπει να προσέχετε για να διασφαλίσετε ότι το πιστόλι δεν χρησιμοποιείται με αμπούλα που έχει χαμηλή πίεση.



ΠΡΟΕΙΔΟΠΟΙΗΣΗ: Χρησιμοποιώντας το πιστόλι με χαμηλή πίεση CO₂ θα μπορούσε να έχει σαν αποτέλεσμα την παραμονή κάποιου βλήματος μέσα στην κάννη.

ΑΠΟΘΗΚΕΥΣΗ: Να φυλάγετε το πιστόλι σας άδειο. Βάλτε την ασφάλεια στη θέση "SAFE" (S), αφαιρέστε την αμπούλα CO₂ και αδειάστε τα βλήματα από τον γεμιστήρα. Κρατάτε το πιστόλι μακριά από παιδιά και άπειρους σκοπευτές. Να αποθηκεύετε τα βλήματα και τις αμπούλες CO₂ ξεχωριστά από το πιστόλι για μη μπορούν να τα προσεγγίσουν σκοπευτές που δεν έχουν πείρα ή άλλα μη εξουσιοδοτημένα άτομα..



ΠΡΟΕΙΔΟΠΟΙΗΣΗ: Η αμπούλα CO₂ περιέχει αέριο υπό πίεση, είτε έχει τοποθετηθεί μέσα στο όπλο είτε όχι. Εάν εκτεθεί σε μεγάλες θερμοκρασίες (όπως στο εσωτερικό ενός κλειστού αυτοκινήτου κάτω από τις ηλιακές ακτίνες) θα μπορούσε να εκραγεί. Βεβαιωθείτε ότι αποθηκεύετε τις αμπούλες σε δροσερό μέρος. Όταν δεν κάνετε σκοποβολή, αφαιρέστε την αμπούλα CO₂, καθαρίστε το όπλο και τυλίξτε το σε μαλακό στεγνό πανί.

ΚΑΤΑΛΛΗΛΗ ΦΡΟΝΤΙΔΑ: Καθαρίζετε κατά διαστήματα το μοντέλο σας 11. Όπως στην περίπτωση των συμβατικών όπλων, κακή μεταχείριση, αμέλεια και συνεχής έκθεση σε αντίξοες συνθήκες θα επηρεάσουν αρνητικά την απόδοση οποιουδήποτε όπλου.



ΠΡΟΕΙΔΟΠΟΙΗΣΗ: Ποτέ μην επιχειρήσετε να καθαρίσετε το Μοντέλο 11 της Winchester εάν δεν βεβαιωθείτε ότι η ασφάλεια είναι ενεργοποιημένη, ότι το πιστόλι δεν περιέχει βλήματα και ότι έχει αφαιρεθεί η αμπούλα CO₂.

ΕΞΩΤΕΡΙΚΑ ΜΕΡΗ: Όλα τα εξωτερικά συνθετικά μέρη μπορούν να καθαριστούν με ένα βρεμένο πανί και μαλακό σαπούνι ή απορρυπαντικό. Αποφύγετε τη χρησιμοποίηση σκληρών απορρυπαντικών ή λειαντικών συνθέσεων καθαρισμού ή διαλυτικών που μπορούν να προξενήσουν βλάβη στις επιφάνειες.

ΛΙΠΑΝΣΗ: Το μοντέλο σας 11 της Winchester έχει λιπανθεί στη κατασκευή του και **δεν χρειάζεται** επιπρόσθετη λίπανση.

Τροποποιήσεις:



ΠΡΟΕΙΔΟΠΟΙΗΣΗ:

Τα εξαρτήματα αυτού του όπλου έχουν σχεδιαστεί για να προσφέρουν τη καλύτερη απόδοση. Οποιαδήποτε τροποποίηση ή μαστόρεμα στο πιστόλι μπορεί να προξενήσει δυσλειτουργία ή να το καταστήσει ανασφαλές για χρήση. Στη περίπτωση αυτή η εγγύηση του κατασκευαστή ακυρώνεται.



ΠΡΟΕΙΔΟΠΟΙΗΣΗ:

Ένα όπλο που δεν λειτουργεί κανονικά μπορεί να είναι επικίνδυνο. Η χρήση του πρέπει να αποφευχθεί με ασφάλεια από οποιονδήποτε έως ότου επισκευαστεί ή καταστραφεί. Να μην προσπαθήσετε να αποσυναρμολογήσετε το όπλο. Είναι δύσκολο να το συναρμολογήσετε πάλι και λαθεμένη συναρμολόγηση μπορεί προξενήσει επικίνδυνη κατάσταση.

Επισκευή των όπλων της Winchester

ΕΓΓΥΗΣΗ:

Προσφέρεται ένα έτος εγγύηση όταν πρόκειται περί κατασκευαστικής ατέλειας

Προσφέρεται ένα έτος εγγύηση όταν πρόκειται περί κατασκευαστικής ατέλειας. Για ένα έτος από την ημερομηνία αγοράς, η Daisy θα επισκευάσει ή θα αντικαταστήσει και θα επιστρέψει αυτό το όπλο, ελεύθερα, εάν η βλάβη οφείλεται σε κατασκευαστικό λάθος. Επισυνάψτε στο όπλο, το όνομά σας, την διεύθυνση και το τηλέφωνό σας, την περιγραφή του προβλήματος και την απόδειξη αγοράς. Συσκευάστε και στείλτε το όπλο σε οπλοουργό εξουσιοδοτημένο από την Daisy Outdoor Products προπληρώνοντας τα έξοδα μεταφοράς.

ΣΗΜΑΝΤΙΚΟ: Πριν στείλετε το όπλο στη Daisy ή στην αντιπροσωπεία, χωρίς να διασφαλίσετε ότι έχετε ενεργοποιήσει την ασφάλεια, ότι έχετε αφαιρέσει την αμπούλα CO₂ και τα βλήματα BB από τον γεμιστήρα.

Τεχνικές Προδιαγραφές Winchester Μοντέλο 11

Σύστημα	Ημιαυτόματο πιστόλι CO ₂ με παλινδρόμηση κλείστρου
Πηγή Ενέργειας	Αμπούλα CO ₂ 12 γρ.
Διαμέτρηση / Βλήματα	4,5 mm με Ατσάλινα σφαιρικά βλήματα BB
Ασφάλεια	Χειροκίνητη με μπλοκάρισμα σκανδάλης
Χωρητικότητας γεμιστήρα	16 βλήματα BBs
Ταχύτητα	410 fps (125 m/sec)
Σκοπευτικά	Στόχαστρο και κλισιοσκόπιο σταθερά
Κάννη	Ατσάλινη λεία
Ολικό μήκος	216 mm
Βάρος	861 g
Βεληνεκές	191 m

ΑΣΦΑΛΗΣ ΧΕΙΡΙΣΜΟΣ ΤΩΝ ΟΠΛΩΝ

Πρέπει να εξοικειωθείτε καλά με τον σωστό και ασφαλή χειρισμό του όπλου σας. Λάβετε υπόψη σας ότι όσον αφορά τους βασικούς κανόνες για τον ασφαλή χειρισμό των όπλων, εννοείται ότι κάθε επαφή με τό όπλο μεταφράζεται με χειρισμό αληθινού όπλου.

- Πάντα να θεωρείτε ένα όπλο σαν να ήταν γεμάτο.
- Όταν γεμίζετε πάντα να τοποθετείτε την ασφάλεια ενός όπλου στη θέση " SAFE " έτσι ώστε να αποφεύγονται οι τυχαίοι πυροβολισμοί.
- Κρατήστε το δάκτυλό σας μακριά από τη σκανδάλη όταν δεν είστε έτοιμος να πυροβολήσετε.
- Να χρησιμοποιείτε τα είδη των βλημάτων που είναι κατάλληλα για το όπλο σας.
- Πάντοτε κρατάτε το στόμιο της κάννης του όπλου σας στραμμένο προς ασφαλή κατεύθυνση.
- Μπορείτε να πυροβολήσετε με το όπλο αυτό μόνο στο σπίτι σας, σε αναγνωρισμένα σκοπευτήρια και εντός κλειστής ιδιωτικής ιδιοκτησίας. Πρέπει να ληφθούν μέτρα ότι κανένα βλήμα δεν μπορεί να διαφύγει από την κλειστή ιδιωτική ιδιοκτησία.
- Πρέπει να ληφθεί υπόψη ότι το μέγιστο βεληνεκές των βλημάτων μπορεί να υπερβεί τα 300 μέτρα.
- Ποτέ μη μεταφέρετε ένα γεμάτο όπλο. Γεμίσετε το όπλο σας μόνο όταν προτίθεστε να πυροβολήσετε.
- Ποτέ μη σκοπεύετε σε ανθρώπους ή σε ζώα. Αποφεύγετε τους εξοστρακισμούς. Ποτέ μη πυροβολείτε σε γυαλιστερές σκληρές επιφάνειες ή στο νερό.
- Προτού πυροβολήσετε με το όπλο σας, βεβαιωθείτε ότι ο στόχος και ο περιβάλλον χώρος είναι ασφαλείς.
- Πάντα να ελέγχετε το όπλο σας πριν το μεταφέρετε ή να το πάρετε από άλλο πρόσωπο. Πρέπει να είναι άδειο.
- Βεβαιωθείτε ότι πάντα ελέγχετε πλήρως που είναι στραμμένο το στόμιο της κάννης του όπλου σας ακόμη και αν σκοντάψετε ή πέσετε κάτω.
- Όταν πυροβολείτε πρέπει να φοράτε προστατευτικά γυαλιά σκοποβολής.
- Πάντοτε να αποθηκεύετε το όπλο σας άδειο και σε ασφαλές μέρος. Μη εξουσιοδοτημένα άτομα, (άτομα που δεν είναι εξοικειωμένα με την χρήση όπλων, παιδιά και ανήλικοι) δεν πρέπει να έχουν τη δυνατότητα προσέγγισής του.
- Τα βλήματα πρέπει να φυλάγονται σε ξεχωριστό μέρος.
- Το όπλο μαζί με τις οδηγίες χρήσης του μπορεί να δίνεται μόνο σε άτομα που έχουν συμπληρώσει την ηλικία των 18 ετών (ή μεγαλύτερα) και τα οποία έχουν πλήρη εξοικείωση με τον χειρισμό του.
- Τροποποιήσεις ή επισκευές των όπλων επιτρέπεται να διεκπεραιώνονται μόνο από εξουσιοδοτημένους οπλοουργούς.
- Ποτέ μην αφήνετε ένα γεμάτο όπλο χωρίς παρακολούθηση.
- Μόνο άδεια όπλα επιτρέπεται να παραδίνονται σε άλλο άτομο.

ΣΗΜΕΙΩΣΗ: Καθαρίζετε το όπλο σας σε κανονικά διαστήματα (ύστερα από περίπου 250 βολές) χρησιμοποιώντας τις αμπούλες συντήρησης Walther (Κωδικός 4.1683). Αυτό θα διασφαλίσει αξιόπιστη λειτουργία του όπλου σας.

Αντιπρόσωποι Εισαγωγείς:

Δ. Διαμαντόπουλος & Σία Ο.Ε.

Αρχιμήδους 2 177 78 Ταύρος (ΗΣΑΠ Καλλιθέας)

Τηλ : 210 4810552 Fax: 210 4811970

e-mail: info@diamanco.gr

Σύντομα κοντά σας στην ηλεκτρονική διεύθυνση

www.diamanco.gr